

481

483

**Betriebsanleitung**

Instruction manual

Instructions de service

Manual de instrucciones

## Inhaltsverzeichnis

	Seite
Verwendungszweck .....	4
Sicherheitshinweise .....	5
Erste Inbetriebnahme .....	7
Ölen .....	9
Wartungseinheit .....	11
Nadel und Garn .....	12
Nadel einsetzen .....	13
Unterfaden aufspulen .....	14
Spulenkapsel einfädeln und einsetzen .....	14
Oberfaden einfädeln .....	15
Oberfadenspannung regulieren .....	16
Unterfadenspannung regulieren .....	16
Stichlänge einstellen .....	17
Rückwärtsnähen .....	17
Nähfuß hochstellen .....	17
Kantenbescheideinrichtung-731/. .....	18
Raff-Einrichtung-734/99 .....	19
Walzentransport-Einrichtung-748/26 .....	20
Rollfuß ausschwenken (-944/07) .....	20
Spulenfadenwächter-926/01 .....	21
Maschine ein- / ausschalten .....	21
Funktionen der Pedale .....	22
Funktionen der Tasten am Maschinenkopf ....	23
Pflege .....	24
Riemenschutz .....	25
Max. Stichzahlen .....	26
Technische Daten .....	27

## Contents

	Page
Application of class .....	4
Notes on safety .....	5
Commisioning .....	7
Oiling .....	9
Air filter/ lubricato .....	11
Needle and thread .....	12
Inserting the needle .....	13
Winding the bobbin .....	14
Threading and inserting the bobbin case .....	14
Threading the needle .....	15
Regulation the needle thread tension .....	16
Regulating the bobbin thread tension .....	16
Stitch lenght regulation .....	17
Reverse sewing .....	17
Raising the presser foot .....	17
Edge trimmer-731/. .....	18
Gathering mechanism-734/99 .....	19
Puller feed-748/26 .....	20
Swinging away the roller presser (-944/07) ....	20
Bobbin thread monitor-926/01 .....	21
Machine on / off .....	21
Functions of pedals .....	22
Functions of switches on machine head .....	23
Machine care .....	24
Belt guard .....	25
Max.sewing speed .....	26
Specification .....	27

## Table des matières

	page
Champ d'applications .....	4
Normes de sécurité .....	6
Première mise en service .....	8
Graissage .....	10
Conditionneur d'air comprimé .....	11
Aiguilles et fils .....	12
Mise en place des aiguilles .....	13
Bobinage du fil inférieur .....	14
Enfilage et mise en place de la boîte à canette	14
Enfilage du fil supérieur .....	15
Réglage de la tension des fils supérieurs .....	16
Réglage de la tension des fils inférieurs .....	16
Réglage de la longueur de point .....	17
Couture arrière .....	17
Élévation du pied presseur .....	17
Dispositif à raser les bords -731/.. .....	18
Dispositif fronceur -734/99 .....	19
Dispositif d'entraînement par rouleau -748/26	20
Escamotage du pied à roulette (-944/07) .....	20
Contrôleur de fil de canette -926/01 .....	21
Mettre machine sous- / hors tension .....	21
Fonctions des pédales .....	22
Fonctions du manocontact sur la tête de la machine .....	23
Maintenance .....	24
Garde-courroie .....	25
Vitesse max. ....	26
Principales caractéristiques .....	27

## Indice

	página
Champo de aplicación .....	4
Normas de seguridad .....	6
Primera puesta en marcha .....	8
Engrase .....	10
Grupo acondicionador del aire comprimido ....	11
Aguja e hilos .....	12
Colocación de las agujas .....	13
Bobinado del hilo inferior .....	14
Colocación y enhebrado de la cápsula de la canilla .....	14
Enhebrado de los hilos superior .....	15
Regulación de la tensión del hilo superior .....	16
Regulación de la tensión del hilo inferior .....	16
Ajuste del largo de puntada .....	17
Costura inversa .....	17
Elevación del pie prensatelas .....	17
Dispositivo recortador -731/.. .....	18
Dispositivo fruncidor 734/99 .....	19
Transportador auxiliar de rodillos -748/26 .....	20
Desconexión del pie rodante (-944/07) .....	20
Detector del hilo inferior -926/01 .....	21
Conexión / Desconexión de la maquina .....	21
Funciones de los pedales .....	22
Funciones del pulsador en la cabeza de la máquina .....	23
Limpieza .....	24
Guardacorreas .....	25
Velocidad máx. ....	26
Datos técnicos .....	27

## Verwendungszweck

### PF AFF 481

Hochleistungs-Spezialschnellnäher mit Unter- und Nadeltransport zum Herstellen von Doppelsteppstichnähten.

## Application of PF AFF 481

Ultra-high-speed seamer with compound feed, for Lockstitch seams.

## Champ d'applications de la PF AFF 481

Piqueusse ultra-rapide spéciale à entraînement par griffe et aiguille, pour réaliser des coutures au point nové.

## Campo de aplicaciones de la PF AFF 481

Máquina ultrarrápida especial con arrastre inferior y por aguja a compañante, para realizar costuras de pespunte.

## Verwendungszweck

### PF AFF 483

Hochleistungs-Schnellnäher mit Untertransport zum Herstellen von Doppelsteppstichnähten.

## Application of PF AFF 483

Ultra-high-speed seamer with drop feed, for Lockstitch seams.

## Champ d'applications de la PF AFF 483

Piqueuse ultra-rapide à entraînement par griffe, pour réaliser des coutures au point nové.

## Campo de aplicaciones de la PF AFF 483

Máquina ultrarrápida especial con arrastre inferior, para realizar costuras de pespunte.

## Sicherheitshinweise

- Die Maschine darf erst nach Kenntnisnahme der zugehörigen Betriebsanleitung und nur durch entsprechend unterwiesene Bedienpersonen betrieben werden.
- Lesen Sie vor Inbetriebnahme auch die Sicherheitshinweise u. die Betriebsanleitung des Motorherstellers.
- Die Maschine darf nur ihrer Bestimmung gemäß und nicht ohne die zugehörigen Schutzeinrichtungen betrieben werden; dabei sind auch alle einschlägigen Sicherheitsvorschriften zu beachten.
- Beim Austausch von Nähwerkzeugen (wie z.B. Nadel, Nähfuß, Stichplatte, Stoffschieber und Spule), beim Einfädeln, beim Verlassen des Arbeitsplatzes sowie bei Wartungsarbeiten ist die Maschine durch Betätigen des Hauptschalters oder durch Herausziehen des Netzsteckers vom Netz zu trennen.
- Bei mechanisch betätigten Kupplungsmotoren ohne Betätigungssperre ist der Stillstand des Motors abzuwarten.
- Die täglichen Wartungsarbeiten dürfen nur von entsprechend unterwiesenen Personen durchgeführt werden.
- Reparaturarbeiten sowie spezielle Wartungsarbeiten dürfen nur von Fachkräften bzw. entsprechend unterwiesenen Personen durchgeführt werden.
- Für Wartungs- und Reparaturarbeiten an pneumatischen Einrichtungen ist die Maschine vom pneumatischen Versorgungsnetz zu trennen. Ausnahmen sind nur bei Justierarbeiten und Funktionsprüfungen durch entsprechend unterwiesene Fachkräfte zulässig.
- Arbeiten an der elektrischen Ausrüstung dürfen nur von dafür qualifizierten Fachkräften durchgeführt werden.
- Arbeiten an unter Spannung stehenden Teilen und Einrichtungen sind nicht zulässig. Ausnahmen regeln die Vorschriften EN 50110
- Umbauten bzw. Veränderungen der Maschine dürfen nur unter Beachtung aller einschlägigen Sicherheitsvorschriften vorgenommen werden.
- Bei Reparaturen sind nur die von uns zur Verwendung freigegebenen Ersatzteile zu verwenden.
- Die Inbetriebnahme des Oberteils ist so lange untersagt, bis festgestellt wurde, daß die gesamte Näh-einheit den Bestimmungen der EG-Richtlinien entspricht.

### Bedeutung der Symbole:



Gefahrenstelle!  
Besonders zu beachtende Punkte.



Verletzungsgefahr für Bedien- oder Serviceperson.

Beachten und befolgen Sie diese Sicherheitshinweise!

## Notes on safety

- The machine must only be commissioned in full knowledge of the instruction manual and operated by persons with appropriate training.
- Before putting into service also read the safety notes and the instruction manual of the motor supplier.
- The machine must be used only for the purpose intended.  
Use of the machine without the safety devices belonging to it is not permitted.
- When gauge parts are exchanged (e.g. needle, presser foot, needle plate, feed dog and bobbin) during threading, when the workplace is left, and during service work, the machine must be isolated from the mains by switching off the main switch or disconnecting the mains plug.
- On mechanically operated clutch motors without start inhibitor it is necessary to wait until the motor has stopped.
- General servicing work must be carried out only by appropriately trained persons.
- Repairs, conversion and special maintenance work must only be carried out by technicians or persons with appropriate training.
- For service or repair work on pneumatic systems the machine must be isolated from the compressed air supply system. Exceptions to this are only adjustments and function checks made by appropriately trained technicians.
- Work on the electrical equipment must be carried out only by electricians or appropriately trained persons.
- Work on parts and systems under electric current is not permitted, except as specified in regulations EN 50110
- Conversions or changes to the machine must be made only on adherence to all safety regulations.
- For repairs, only replacement parts approved by us must be used.
- Commissioning of the sewing head is prohibited until such time as the entire sewing unit is found to comply with EC regulations.

### Meanings of the symbols:



Danger spot!  
Items requiring special attention



Danger of injury to operative or service staff

Be sure to observe and adhere to these safety notes!



## Normes de sécurité

- La mise en service de la machine ne doit être effectuée qu'après avoir pris connaissance du instructions de service et que par des personnes instruites en conséquence.
- Avant la mise en marche, lire également les normes de sécurité et instructions de service du fabricant de moteur.
- N'utiliser la machine que pour les travaux auxquels elle est destinée.  
Ne jamais utiliser la machine sans les dispositifs de sécurité.
- Avant le changement d'organes de couture (tels que l'aiguille, le pied presseur, la plaque à aiguille, la griffe et la canette), avant l'enfilage, avant de quitter la machine et avant les travaux d'entretien, la machine est à mettre hors circuit à l'interrupteur général ou par l'enlèvement de la fiche secteur.
- En cas de moteurs-transmetteurs à commande mécanique sans verrouillage de commande, il faut attendre l'arrêt du moteur.
- Les travaux d'entretien général sont à confier à du personnel compétent.
- Les travaux de réparation, de transformation et d'entretien spécial ne doivent être effectués que par des spécialistes ou des personnes instruites en conséquence.
- Pour les travaux d'entretien et de réparation sur le système pneumatique, couper la machine du réseau pneumatique. Les seules exceptions admises sont les réglages et contrôles par du personnel compétent.
- Les travaux sur les équipements électriques sont à confier à un électricien ou à du personnel compétent.
- Les travaux sur les pièces ou dispositifs sous tension ne sont pas admis, sauf les exceptions selon les normes EN 50110.
- La machine ne peut être modifiée ou transformée qu'en respectant les normes de sécurité correspondantes.
- En cas de réparations, n'utiliser que des pièces de rechange agréées par nous.
- La mise en service de la tête est interdite tant que la conformité de l'unité de couture en entier avec les dispositions de la CE n'a pas été constatée.

### Signification des symboles:



Poin à risque!  
Points à observer en particulier.



Risque de blessure pour l'opératrice  
ou le mécanicien.

Prière d'observer et de suivre les présentes normes de sécurité!

## Normas de seguridad

- La máquina sólo deberá ponerse en marcha por el personal instruido al respecto y después de haber estudiado estas manual de instrucciones .
- Antes de poner en marcha la máquina, lea también las normas de seguridad y las manual de instrucciones del fabricante del motor
- No está permitido utilizar la máquina más que para los trabajos para los que ha sido destinada.  
No está permitido usar la máquina sin los correspondientes dispositivos de protección.
- Al cambiar órganos de costura (aguja, prensatelas, placa de aguja, transportador, canilla, etc.), lo mismo que al enhebrar, al abandonar el puesto de costura y al hacer trabajos de mantenimiento, la máquina deberá desconectarse eléctricamente con el interruptor general o retirando el enchufe de la red.
- En motores de embrague accionados mecánicamente sin bloqueo de accionamiento, hay que esperar a que se pare el motor.
- Los trabajos de mantenimiento en general sólo deberán ser efectuados por personal instruido al respecto.
- No está permitido realizar trabajos de reparación, transformación y de mantenimiento especial más que a personal especializado e instruido al respecto.
- Al realizar trabajos de reparación y mantenimiento en equipos neumáticos, habrá que desconectar la máquina de la red de alimentación neumática.  
Sólo se admiten excepciones en el caso de ajustes o controles efectuados por personal especializado.
- Los trabajos en el equipo eléctrico sólo deberán ser realizados por electricistas competentes o por personal instruido al caso.
- No está permitido realizar trabajos en piezas y dispositivos que estén bajo tensión salvo en las excepciones de la norma EN 50110.
- Toda transformación o modificación de la máquina deberán realizarse observando todas las normas de seguridad.
- En los trabajos de reparación sólo deberán utilizarse las piezas indicadas por nosotros.
- No está permitido poner en marcha el cabezal hasta haberse cerciorado antes de que la unidad de costura completa corresponde a las normas de la CE.

### Significado de los símbolos



¡ Punto de peligro!  
Puntos a observar estrictamente.



Peligro de lesiones para la operaria o para el mecánico.

¡ Observe y atégase a estas normas de seguridad generales!

## Erste Inbetriebnahme

Die vorliegende Betriebsanleitung hat für die PFAFF 481 und die PFAFF 483 Gültigkeit.



Um Störungen oder Schäden zu vermeiden, sind nachstehende Punkte unbedingt zu beachten.

- Maschine gründlich säubern und anschließend ölen (siehe Seite 9 - 11).
- Von Fachkräften prüfen lassen, ob der Motor mit der vorhandenen Netzspannung betrieben werden darf und ob er im Klemmkasten richtig angeschlossen ist. Bei Abweichungen, **Maschine auf keinen Fall** in Betrieb setzen.
- Bei laufender Maschine muß sich das Handrad zur Bedienperson hin drehen -andernfalls Motor von Fachkräften umstellen lassen.
- In den ersten 2 Wochen, Maschine nur mit  $\frac{3}{4}$  ihrer Höchstgeschwindigkeit laufen lassen.

## Commisioning

This instruction book applies to both the PFAFF 481 and the PFAFF 483.



To avoid trouble or damage it is absolutely necessary to observe the following instructions:

- Before you put the machine into operation for the first time clean it thoroughly, remove all dust which has accumulated on it in transit and oil it well (see page 9 - 11).
- Have the mechanic check whether the motor can be used with the existing mains voltage or not, and that the junction box is correctly connected. **Do not start the machine** if the voltage is not correct!
- When the machine runs, the balance wheel must rotate **toward** you. If it does not, exchange the wires on the motor.
- During the first two weeks of operation run the machine at  $\frac{3}{4}$  of its top speed only.

## Première mise en service

Les présentes «Instructions de service» s'appliquent à la Pfaff 481 aussi bien qu'à la et Pfaff 483.



Observer rigoureusement les recommandations suivantes pour éviter tous dérangements et détériorations de la machine.

- Un nettoyage et huilage soigneux de la machine s'imposent, avant la première mise en service (voir pages 10 - 11).
- Faire vérifier par le mécanicien si la tension du secteur est identique à celle indiquée sur la plaque signalétique du moteur et si le moteur est correctement branché dans la boîte de commande. En cas de divergence, **ne pas mettre** la machine en route.
- Le volant de la machine devra tourner, vu d'en haut, **vers** l'opératrice. Sinon, inverser la polarité.
- Pendant les deux premières semaines, n'utiliser la machine qu'aux  $\frac{3}{4}$  de sa vitesse maximale.

## Primera puesta en marcha

Estas instrucciones de servicio son válidas para las Pfaff 481 y 483.



Con el fin de evitar fallos y averías, deberán tenerse muy en cuenta los siguientes puntos:

- Antes de poner la máquina en marcha por primera vez, hágase una limpieza y engrase general de la misma (véanse pág. 10 - 11).
- Haga que el mecánico compruebe si el motor se puede hacer marchar con la tensión de la caja de bornes. En caso contrario, **no ponga la máquina en marcha de ninguna manera.**
- Al poner la máquina en marcha, asegúrese de que el volante gire **hacia** la operaria. En caso contrario, deberán conmutarse los polos del motor.
- Durante las 2 primeras semanas, la máquina no deberá marchar a más de  $\frac{3}{4}$  de su velocidad máxima.



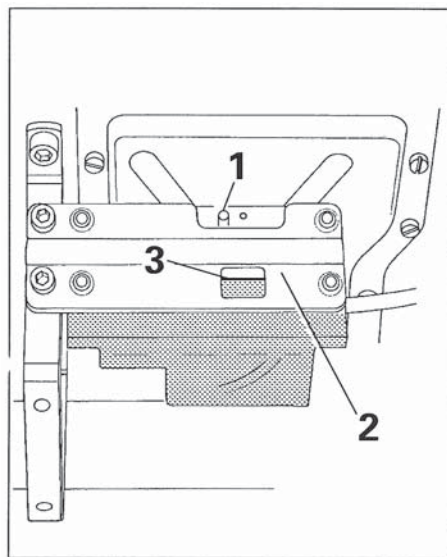
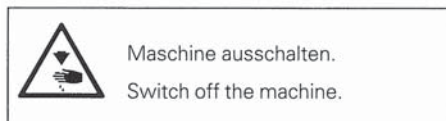

Fig. 1



## Ölen

Oberteil nach hinten umlegen.

Vor der ersten Inbetriebnahme Pfropfen▲ aus der Bohrung 1 herausziehen und Ölbehälter 2 durch die Bohrung bis zum oberen Markierungsstrich 3 auffüllen. In der Folge ist der Ölbehälter, bei einem täglichen Einsatz der Maschine von 8 Stunden, einmal im Monat aufzufüllen.

▲ Der Pfropfen dient nur zur Transportsicherung und darf während dem Nähbetrieb nicht verwendet werden.

Nur Öl mit einer Mittelpunkts-Viskosität von 10,0 mm<sup>2</sup>/s bei 40° C und einer Dichte von 0,847 g/cm<sup>3</sup> bei 15° C verwenden. Wir empfehlen Pfaff Nähmaschinenöl Best.-Nr. 280-1-120 105.



Oberteil mit beiden Händen wieder aufrichten. Quetschgefahr zwischen Oberteil und Tischplatte.

## Oiling

Tilt machine over backwards.

Before the machine is commissioned, pull the plug▲ out of hole 1 and top up oil reservoir 2 to the upper mark 3 through the hole. From then on, the oil reservoir must be topped up once a month if the machine is in operation eight hours per day.

▲ The plug is only fitted for transit purposes and must not be left in place during sewing.

Only use oil with a mean viscosity of 10.0 mm<sup>2</sup>/sec. at 40° C and a density of 0,847 g/cm<sup>3</sup> at 15° C. We recommend Pfaff sewing machine oil No. 280-1-120 105.



Set machine upright again using both hands. Danger of crushing between sewing head and table top.

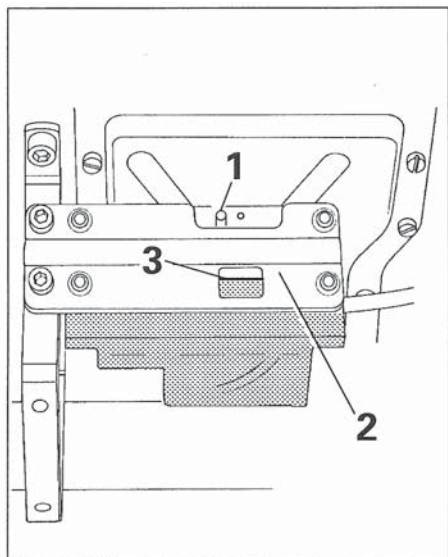

Fig. 1



Mettre la machine hors circuit.

Desconecte la máquina.

## Graissage

Coucher la tête vers l'arrière.

Avant mise en service de la machine, enlever le bouchon<sup>▲</sup> du trou 1 et remplir le réservoir à huile 2 par le trou 1 jusqu'au trait de repère supérieur. Par la suite, si la machine est utilisée pendant 8 heures/jour, faire le plein d'huile une fois par mois.

▲ Le bouchon ne sert qu'à titre de sécurité au transport et ne doit pas être utilisé pendant la couture.

N'utiliser que de l'huile d'une viscosité moyenne de 10,0 mm<sup>2</sup>/s à 40° C et d'une densité de 0,847 g/cm<sup>3</sup> à 15° C. Nous recommandons l'huile pour machines à coudre n°280-1-120 105



Redresser la tête des deux mains. Danger d'écraser les doigts entre la tête et la plaque de table.

## Engrase

Vuelque el cabezal hacia atrás.

Antes de poner la máquina en marcha por primera vez, saque el tapón<sup>▲</sup> del orificio 1 y rellene de aceite el depósito 2 a través de dicho orificio hasta la marca superior. En lo sucesivo, en el caso de funcionar la máquina 8 horas al día, deberá rellenar de aceite una vez a la mes.

▲ El tapón sólo tiene como función la de proteger la máquina durante el transporte y no deberá utilizarse durante la costura.

Recomendamos utilizar aceite Pfaff para máquinas de coser, N° de pedido 280-1-120 105, con una viscosidad media de 10,0 mm<sup>2</sup>/s a 40° C y una densidad de 0,847 g/cm<sup>3</sup> a 15° C.



Vuelva a colocar el cabezal en su posición valiéndose de ambas manos. Peligro de pillarse los dedos.

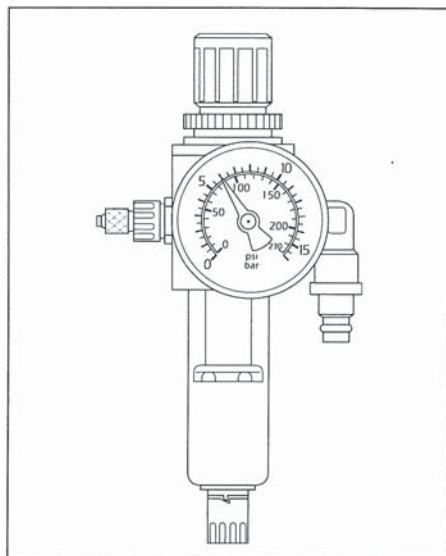

Fig. 2

## Grupo acondicionador del aire comprimido (-925/..)

El manómetro deberá indicar una presión de 6 bares. Dado el caso, haga que el mecánico ajuste dicha presión.

## Wartungseinheit (-925/..)

Das Manometer muß einen Druck von 6 bar anzeigen. Gegebenenfalls diesen Wert einstellen lassen.

## Air filter/lubricator (-925/..)

The gauge must indicate a pressure of 6 bar. Have this value set, if necessary.

## Conditionneur d'air comprimé (-925/..)

Le manomètre doit indiquer une pression de 6 bars. Si nécessaire, faire régler cette valeur par le mécanicien.

## Nadel und Garn

Die Wahl der richtigen Nadel ist abhängig von der Ausführungsart der Maschine sowie dem zu verarbeitenden Garn und Material.

Die Zuordnung kann nachfolgender Tabelle entnommen werden.

## Aiguilles et fils

Le choix correct des aiguilles dépend non seulement du type de machine, mais aussi du tissu à travailler et du fil.

Pour la grosseur des aiguilles et du fil, correspondant au type de machine, se reporter au tableau ci-après.

## Needle and thread

Selection of the proper needle depends not only on the machine model, but also on the material and thread used.

For selection of the proper needle and thread sizes to be used on the various machine models please refer to the table below.

## Aguja e hilos

La elección de la aguja correcta no sólo depende del tipo de máquina, sino también del género de costura y del hilo que se emplee.

El cuadro siguiente ofrece algunos puntos de referencia para la correcta elección de la aguja y del hilo respecto al tipo de máquina.

		Garndicke / Thread size / Grousseur du fil / Grosor del hilo				
Ausführung <sup>▲</sup> Modèle <sup>▲</sup> Tipo de máquina <sup>▲</sup>	Nadelstärke (Nm) in 1/100 mm Needle size (Nm) in 1/100 mm Grosseur de l'aiguille (Nm) en 1/100 mm Grosor della aguja (Nm) en 1/100 mm	Baumwolle Cotton Algodón	Seide Silk Soie Seda	Synthetik Synthetic Fil synthétique Sintéticos	Leinen Linen Lin Hilo de lino	Nadelsystem Needle system Système d'aiguille Sistema de agujas
<b>A</b>	60 70	100 - 80 70 - 60	140 120	200 - 150 180 - 120		134
<b>B</b>	80 90 100	60 - 50 50 - 40 40 - 30	100 80 70	120 - 100 100 - 80 80 - 60	70 60	134
<b>C</b>	110 120 130 140	30 - 24 20 12 10	60 50 40 30	60 - 50 50 - 40 40 - 30 30 - 20	50 40 35 30	134
<sup>▲</sup> A = feine Materialien B = für mittlere Materialien C = für stärkere Materialien  <sup>▲</sup> A = for light-weight materials B = for medium-weight materials C = for heavy-weight materials		<sup>▲</sup> A = pour matières fines B = pour matières moyennes C = pour matières mi-lourdes  <sup>▲</sup> A = para materiales finos B = para materiales semifinos C = para materiales semipesados				



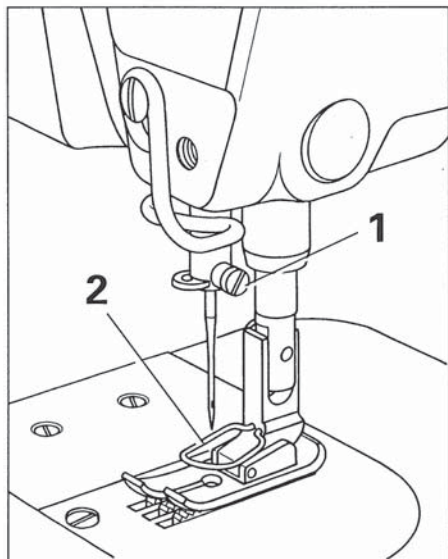

Fig. 3



Maschine nicht ohne Fingerschutz 2 betreiben, Verletzungsgefahr!

Do not run machine without finger guard 2 !

Ne pas faire marcher la machine sans protégedoids 2 , risque d'accident!

No ponga la máquina en marcha sin salvadedos 2. ¡Peligro de accidente!



Maschine ausschalten.

Switch off the machine.

Mettre la machine hors circuit.

Desconecte la máquina.

## Nadel einsetzen

■ Nur Nadeln des Systems 134 verwenden!

Nadelstange in ihre höchste Stellung bringen.  
Nadelbefestigungsschraube 1 lösen.  
Nadel bis zum Anschlag einsetzen (lange Nadel-  
rinne muß dabei nach links zeigen).  
Nadelbefestigungsschraube 1 wieder festziehen.

## Inserting the needle

■ Use system 134 needles only!

Bring the needle bar to its highest point.  
Loosen needle set screw 1. Insert the needle  
and push it up as far as it will go.  
Tighten needle set screw 1 securely again.

## Mise en place des aiguilles

■ N'utiliser que des aiguilles du système 134!

Placer la barre à aiguille en position supérieure.  
Desserrer la vis de fixation 1 de l'aiguilles.  
Mettre en place l'aiguille et l'enfoncer jusqu'à la  
butée, la rainure longue tournée vers la gauche.  
Resserrer la vis de fixation 1 de l'aiguille.

## Colocación de las agujas

■ Utilice únicamente agujas del sistema 134!

Coloque la barra de aguja en su punto más alto.  
Afloje el tornillo fijador de la aguja 1.  
Introduza la aguja hasta el tope (la ranura larga  
tiene que señalar hacia la izquierda).  
Apriete de nuevo el tornillo fijador 1.

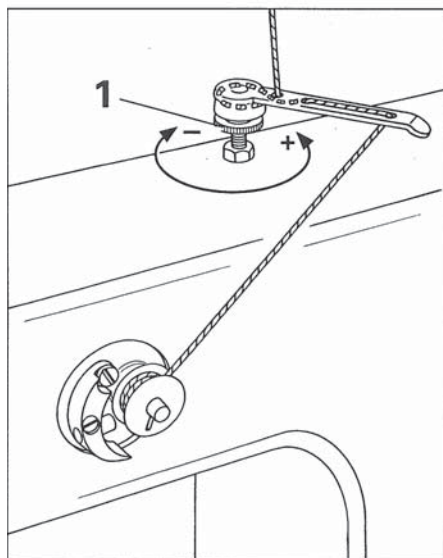

Fig. 4

## Unterfaden aufspulen

Fadenspannung (Rändelschraube 1).

## Winding the bobbin

Thread tension (turning disc 1).

## Bobinage du fil inférieur

Tension du fil (disque moleté 1).

## Bobinado del hilo inferior

Tensión del hilo (disco moleado 1).

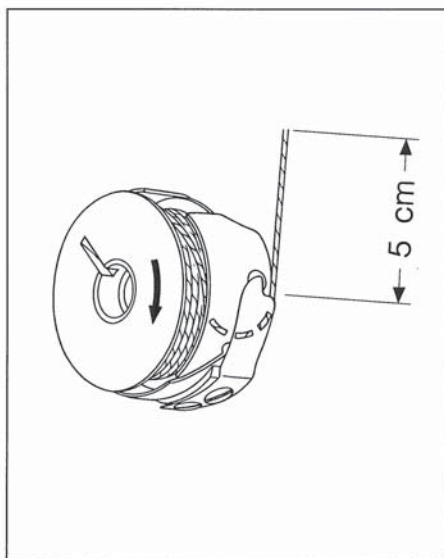

Fig. 5



Maschine ausschalten.

Switch off the machine.

Mette la machine hors circuit.

Desconecte la máquina.

## Spulenkapsel einfädeln und einsetzen

## Threading and inserting the bobbin case

## Enflage et mise en place de la boîte à canette

## Colocación y enhebrado de la cápsula de la canilla

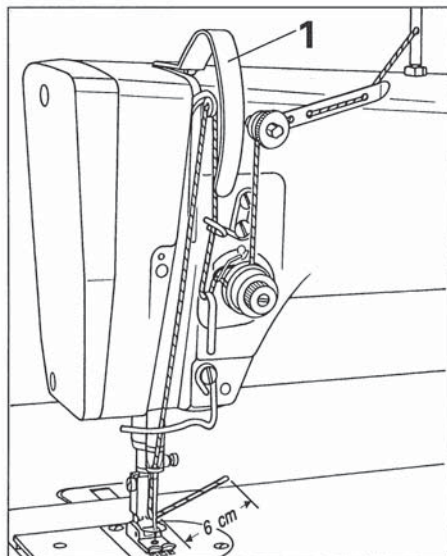

Fig. 6



Maschine ausschalten.

Switch off the machine.

Mettre la machine hors circuit.

Desconecte la máquina.

## Oberfaden einfädeln

Fadenhebel in seine höchste Stellung bringen.

Oberfaden gemäß Fig. 6 einfädeln.

Nadel von links nach rechts einfädeln.

Fadenende ca. 6 cm durchziehen.

## Threading the needle

Set the take-up lever its highest point.

Thread the needle, as illustrated in Fig. 6.

Thread the needle from left to right, pulling

6 cm of thread through the needle eye.



Maschine nicht ohne Fadenhebel-  
schutz 1 betreiben, Verletzungs-  
gefahr!

Do not run machine without take-up  
lever guard 1!

Ne pas faire marcher la machine  
sans protègereleveur de fil 1, risque  
d'accident!

No ponga la máquina en marcha  
sin guardatirahilos 1. ¡Peligro de  
accidente!

## Enfilage du fil supérieur

Amener le levier releveur de fil en position haute.

Enfiler l'aiguille de la gauche et sortir le fil de

6 cm du chas. Selon le genre de fil, l'enfilage de

la prétension peut différer de l'exemple.

## Enhebrado del hilo superior

Coloque la palanca tirahilos en su posición supe-  
rior. Enhebre el hilo superior conforme a la fig. 6.

Enhebre la aguja de izquierda a derecha.

Deje un cabo de hilo de 6 cm.

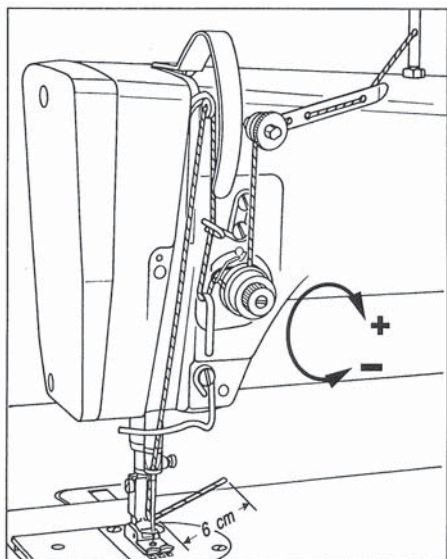

Fig. 7

Oberfadenspannung regulieren

Regulating the needle thread tension

Réglage de la tension des fils supérieurs

Regulación de la tensión del hilo superior

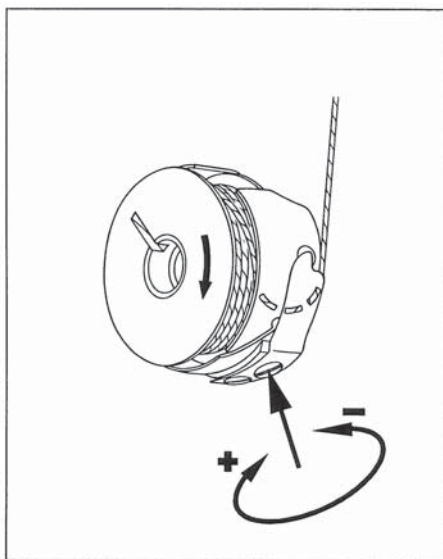

Fig.8

Unterefadenspannung regulieren

Regulating the bobbin thread tension

Réglage de la tension des fils inférieurs

Regulación de la tensión del hilo inferior



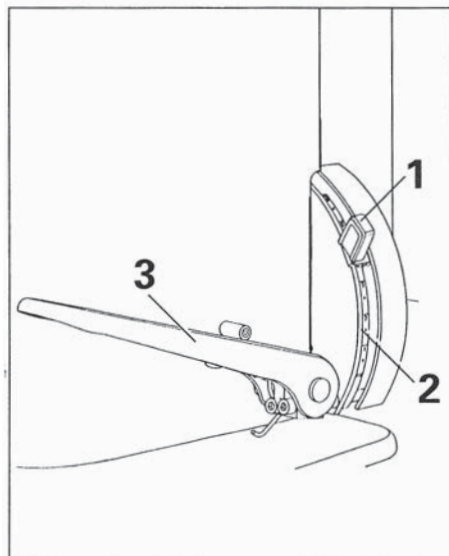

Fig.9

## Stichlänge einstellen

Einstellhebel 1 nach rechts drücken und auf die gewünschte Stichlänge an der Skala 2 schieben.

## Rückwärtsnähen

Zum Rückwärtsnähen Umschalttaste 3 betätigen.

## Nähfuß hochstellen

Der Nähfuß kann entweder mit dem auf der Rückseite des Maschinenkopfes befindlichen Handhebel hochgestellt, oder durch Betätigen des Kniehebels, angehoben werden.

## Stitch length regulation

Push lever 1 to the right and set at the stitch length required on scale 2.

## Reverse sewing

To sew in reverse, operate finger-tip control 3.

## Raising the presser foot

The presser foot can be raised by means of the hand lever at the back of the machine head or by operating the knee lever.

## Réglage de la longueur de point

Pousser le levier 1 vers la droite et le déplacer sur la longueur de point désirée indiquée sur l'échelle graduée 2.

## Couture arrière

Pour la couture en arrière, abaisser la manette 3.

## Élévation du pied presseur

Il est possible de relever le pied presseur tant à l'aide du levier releveur au dos de la tête de machine que de la genouillère.

## Ajuste del largo de puntada

Presione la palanca 1 hacia la derecha y póngala sobre el largo de puntada deseado en la escala graduada 2.

## Costura inversa

Para coser hacia atrás, se acciona la palanca inversora 3.

## Elevación del pie prensatelas

El pie prensatelas puede elevarse mediante la palanca manual colocada detrás de la cabeza de la máquina, o bien accionando la palanca de rodilla.

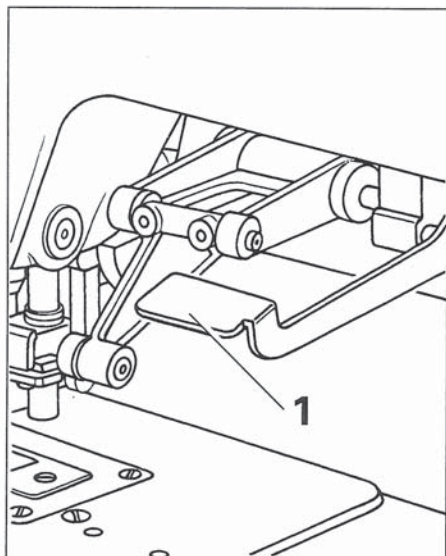

Fig.10



Nicht in das laufende Messer greifen, Verletzungsgefahr!

Keep fingers away from moving knife! Danger of injury!

Ne pas approcher la main du couteau en action. Risque d'accident!

No acerque la mano a la cuchilla en marcha. ¡Peligro de accidente!

## Edge trimmer -731/11

Push control 1 down: The trimmer is engaged.  
Push control 1 up: The trimmer is disengaged.

### -731/12; /14

Operating knuckle switch on machine head:  
The trimmer is engaged or disengaged.

## Dispositif à raser les bords -731/11

Abaisser la touche 1 couteau embrayé.  
Pousser la touche 1 vers le haut: couteau débrayé.

### -731/12; /14

Manoeuvre du manoccontacteur à la tête de la machine: couteau embrayé ou débrayé.

## Dispositivo recortador -731/11

Presionando hacia abajo le palanca 1, el dispositivo recortador se conecta.  
Presioando la palanca 1 hacia arriba, el dispositivo recortador se desconecta.

### -731/12; /14

Presionando el microrruptor de la cabeza de la máquina, el dispositivo recortador se conecta o se desconecta.

## Kantenbeschneideinrichtung -731/11

Taste 1 nach unten drücken:  
Schneideinrichtung eingeschaltet.  
Taste 1 nach oben drücken:  
Schneideinrichtung ausgeschaltet.

### -731/12; /14

Handtaste am Maschinenkopf drücken:  
Schneideinrichtung ein.- bzw. ausgeschaltet.

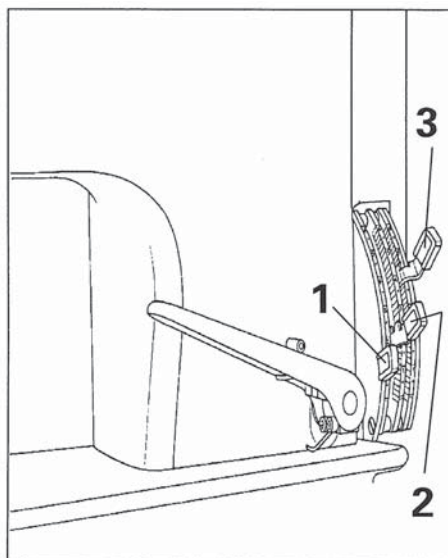

Fig.11

## Raff-Einrichtung -734/99

### Stellhebel 1 = Stichlänge einstellen

Stellhebel **1** nach rechts drücken, und die gewünschte Stichlänge einstellen.

### Stellhebel 2 = Konstantes Raffen

Stellhebel **2** nach rechts drücken, und den gewünschten Raffwert einstellen.

### Stellhebel 3 = Zweiter Raffwert

Stellhebel **3** nach rechts drücken, und so verschieben daß er über dem Wert des Stellhebels 2 liegt (siehe Fig. 11). Das Abrufen des zweiten Raffwertes erfolgt über die linke Tretplatte.

## Gathering mechanism -734/99

### Adjusting liver 1 = adjust stitch length

Push adjusting lever **1** to right and set the required stitch length.

### Adjusting lever 2 = continuous gather

Push adjusting lever **2** to right and set the requirde gather amount.

### Adjusting lever 3 = second gather amount

Push adjusting lever **2** to right and set it so that it is above the reading of adjusting lever 2 (see Fig. 11).

The second gather amount is triggered by the left pedal.

## Dispositif fronceur -734/99

### Levier de réglage 1 = pour régler la longueur de point

Pousser le levier **1** à droite et régler la longueur de point voulue.

### Levier de réglage 2 = froncage permanent

Pousser le levier **2** à droite et régler le taux de froncage voulu.

### Levier de réglage 3 = deuxième taux de froncage

Pousser le levier **3** à droite en le déplaçant de manière que le taux de valeur ainsi réglé dépasse celui, réglé par le levier 2 (voir fig. 11). L'appel du second taux de froncage a lieu par la pédale gauche.

## Dispositivo fruncidor -734/99

### Palanca 1 = Regulación del largo de puntada

Accione la palanca **1** hacia la derecha y ajuste el largo de punkada deseado.

### Palanca 2 = Fruncido continuo

Accione la palanca **2** hacia la derecha y ajuste el valor de fruncido deseado.

### Palanca 3 = Segundo valor de fruncido

Accione la palanca **3** hacia la derecha y desplácela hasta que quede sobre el valor de la palanca 2 (véase la fig. 11).

El segundo valor de fruncido se activa accionando el pedal izquierdo.

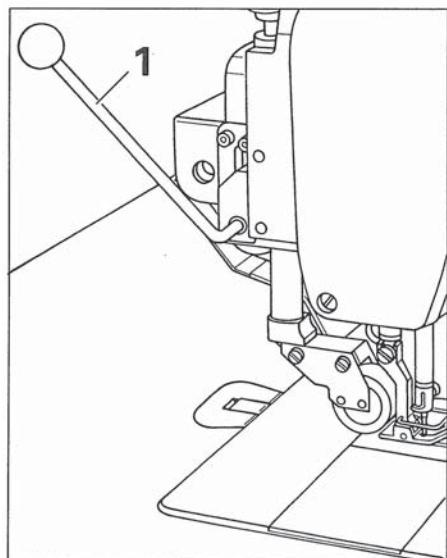

Fig.12

## Walzentransport-Einrichtung -748/26

Anheben und Absenken der Walze von Hand.  
 Handhebel 1 nach vorn stellen = Walze lüften.  
 Handhebel 1 nach hinten stellen = Walze in  
 Arbeitsstellung.

## Puller feed -748/26

Raising and lowering the puller roller by hand  
 Lower lever 1 = puller roller forward.  
 Lift lever 1 = puller roller to working position.

## Dispositif d'entraînement par puller -748/26

Commande manuelle du puller  
 Avancer le levier 1 = le puller monte.  
 Reculer le levier 1 = le puller descend en  
 position de travail.

## Transportador auxiliar de rodillos (puller) - 748/26

Elevación y descenso manual del rodillo:  
 Palanca 1 hacia adelante = el rodillo se eleva.  
 Palanca 1 hacia atrás = el rodillo se coloca en  
 posición de trabajo.

## Rollfuß ausschwenken (-944/07)

Rollfuß mittels Handhebel hochstellen, leicht  
 nach unten abziehen und nach links aus-  
 schwenken.

## Swinging away the roller presser (-944/07)

Raise the roller presser by means of the hand  
 lever, pull it down a little, then swing it away to  
 the left.

## Escamotage du pied à roulette (-944/07)

Lever la barre du pied à roulette au moyen du  
 levier releveur, tirer le pied quelque peu vers le  
 bas et l'escamoter vers la gauche.

## Desconexión del pie rodante (-944/07)

Levante el pie rodante con la palanca manual,  
 tire un poco de él hacia abajo y desvíelo hacia la  
 izquierda.



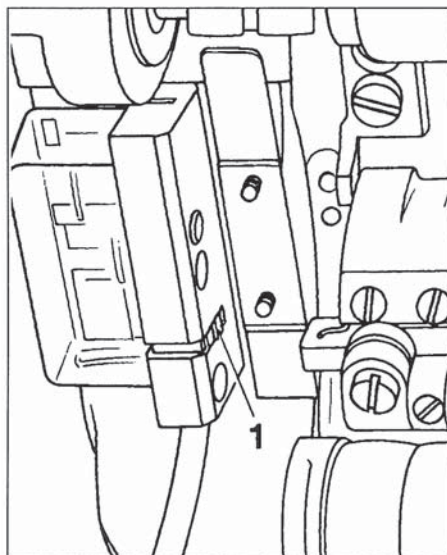

Fig.13

### Spulensadenwächter -926/01

Schalter 1 nach hinten schieben = Spulensadenwächter eingeschaltet.

Schalter 1 nach vorne schieben = Spulensadenwächter ausgeschaltet.

### Bobbin thread monitor -926/01

Move switch 1 to rear = bobbin thread monitor switched on.

Move switch 1 to front = bobbin thread monitor switched off.

### Contrôleur de fil de canette -926/01

Pousser l'interrupteur 1 vers l'arrière = contrôleur en circuit.

Pousser l'interrupteur 1 vers l'avant = contrôleur hors circuit.

### Detector del hilo inferior -926/01

Interruptor 1 atrás = detector conectado.

Interruptor 1 adelante = detector desconectado.

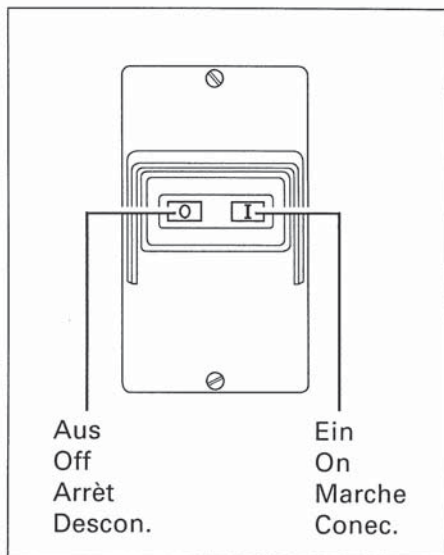

Fig.14

### Maschine ein- / ausschalten

### Machine on- / off

### Mettre machine sous- /hors tension

### Conexión / Desconexión de la maquina

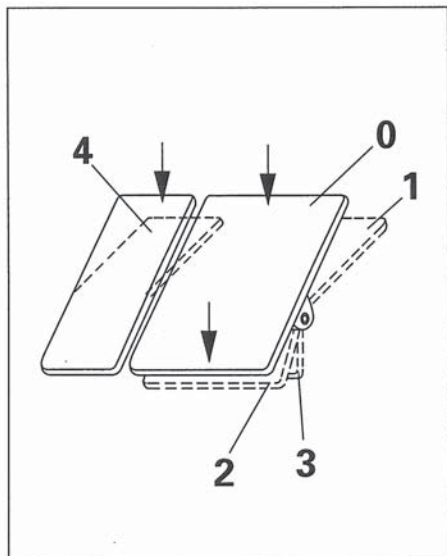

Fig.15

## Standardfunktionen der Pedale ▲

- 0** = Ruhestellung
- 1** = Nähen
- 2** = Näh- bzw. Rollfuß anheben  
(bei Maschinen mit Presserfußautomatik)
- 3** = Fäden abschneiden  
(bei Maschinen mit Fadenabschneider)
- 4+1** = Rückwärtsnähen bzw. Verriegeln.

▲ Weitere Funktionskombinationen sind der Betriebsanleitung des Motorenherstellers zu entnehmen.

## Standardfunctions of pedals ▲

- 0** = Rest position
- 1** = Sewing
- 2** = Raise presser foot or roller presser (for machines with automatic presser foot lift)
- 3** = Trim threads  
(for machines with thread trimmer)
- 4+1** = Sewing backwards or backtacking.

▲ For further combinations of functions refer to the manual of the motor manufacturer.

## Fonctions standard des pédales ▲

- 0** = Position de repos
- 1** = Couture
- 2** = Relevage du pied  
(sur machine avec relevage aut. du pied)
- 3** = Coupe des fils  
(sur machine avec coupe-fil)
- 4+1** = Couture en arrière ou points d'arrêt  
(sur machine avec un dispositif à points d'arrêt)

▲ Autres combinaisons, voir les "Instructions de service" du fabricant du moteur.

## Funciones estándar de los pedales ▲

- 0** = Posición de reposo
- 1** = Costura
- 2** = Elevación del prensatelas  
(en máquinas con alzaprensatelas automático)
- 3** = Corte de los hilos (en máquinas con cortahilos automático)
- 4+1** = Costura en retroceso

▲ Para otras combinaciones de funciones véanse las instrucciones de servicio del fabricante del motor.

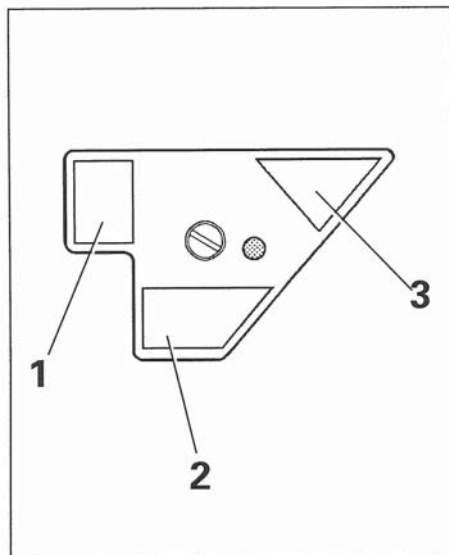

Fig.16

## Fonctions du manoccontact sur la tête de la machine

- 1** = A l'interruption de la couture, positionner l'aiguille en haut ou en bas au choix.
- 2** = Couture en marche arrière.
- 3** = Suppression automatique de l'arrêt initial ou final.

## Funktionen der Tasten am Maschinenkopf

- 1** = Nadel bei Nähunterbrechung wahlweise in Hoch- bzw. Tiefstellung positionieren.
- 2** = Rückwärtsnähen
- 3** = Unterdrücken des automatischen Anfangs- bzw. Endriegels.

## Funciones del pulsador en la cabeza de la máquina

- 1** = Posición superior o inferior de la aguja al interrumpir la costura.
- 2** = Costura en retroceso.
- 3** = Eliminación del remate automático inicial o final.

## Functions of switches on machine head

- 1** = Optional up- or down positioning of needle on sewing interruptions.
- 2** = Reverse sewing
- 3** = Automatic start/finish backt



Maschine ausschalten.  
Switch off the machine.  
Mette la machine hors circuit.



Desconecte la máquina.  
Spegner la macchina.  
Desligar a máquina.

## Pflege

Täglich, bei Dauerbetrieb öfter, Greifer und Greiferraum reinigen.



Oberteil mit beiden Händen wieder aufrichten. Quetschgefahr zwischen Oberteil und Tischplatte.

## Limpeza

El garfio y su zona deberán limpiarse diariamente. Si la máquina funciona en régimen continuo, varias veces al día.



Vuelva a colocar el cabezal en su posición valiéndose de ambas manos. Peligro de pillarse los dedos.

## Machine care

Clean hook and hook area daily, or more frequently if machine is in continuous operation.



Set machine upright again using both hands. Danger of crushing between sewing head and table top.

## Maintenance

Nettoyer une fois par jour - et plus si la machine est utilisée en permanence - le crochet et le compartiment à crochet.



Redresser la tête des deux mains.  
Danger d'écraser les doigts entre la tête et la plaque de table.



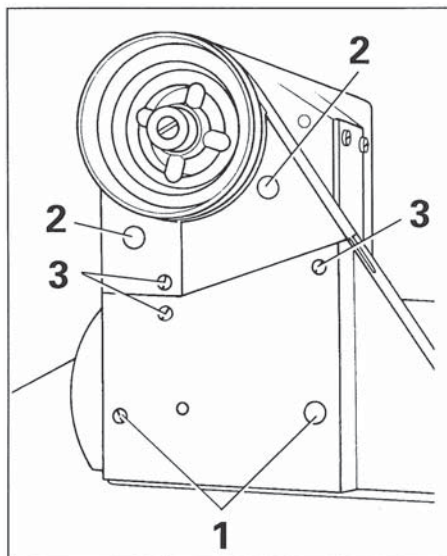

Fig. 26



Maschine ausschalten.  
Switch off the machine.  
Mettre la machine hors circuit.  
Desconecte la máquina.

## Riemenschutz

### Oberhalb der Tischplatte

Die untere Riemenschutzhälfte mit den Schrauben 1, und die obere mit den Schrauben 2 anschrauben.  
Mit den Schrauben 3 beide Teile verschrauben.

### Unterhalb der Tischplatte

Riemenschutz so ausrichten, daß sowohl Motorscheibe als auch Keilriemen frei laufen und in dieser Stellung festschrauben.

## Belt guard

### Above the table top

Screw on the lower part of the belt guard with screws 1 and the top part with screws 2.  
Use screws 3 to fit both parts together.

### Below the table top

Align the belt guard section so that motor pulley and V-belt move freely, then screw it down in this position.



Maschine nicht ohne Riemenschutz betreiben, Unfallgefahr!

Do not run machine without belt guard !

Ne pas faire marcher sans garde-courroie. Risque d'accident!

No ponga la máquina en marcha sin guardacorreas.  
¡Peligro de accidente !

## Garde-courroie

### Au-dessus de la table de travail

Visser la partie inférieure du demi-garde-courroie par les vis 1 et la partie supérieure par les vis 2. Réunir les deux parties par les vis 3.

### En dessous de la Table de travail

Aligner le garde-courroie inférieur de manière que ni la poulie motrice ni la courroie trapézoïdale ne le touchent. Le visser dans cette position.

## Guardacorreas

### Mitad superior

Atornille la parte inferior de la mitad del guardacorreas con los tornillos 1, y la parte superior, un los tornillos 2.  
Atornille ambas partes con los tornillos 3.

### Mitad inferior

Coloque el guardacorreas de forma que tanto la pulea del motor como la aorrea trapezoidal marchen libremente y asegúrelo en esa posición.

Max. Stichzahlen Max. sewing speed		Vitesse max. Velocidad máx.		
<b>PFAFF</b> <b>481</b>  Ausführung Model Modèle Tipo de máquina  Stichtängenbezeichnung Stich length code Symbole de longueur de point Símbolo del largo de puntada  Unterklasse Subclasses Sous-classes Subclases				
	<b>A</b>	-6/01;-34/02	4,5	6000
	<b>N3</b>	-3/03	3,0	6000
	<b>B</b>	-6/01;-8/01;-34/02; -55/01;-731/...-...; -748/26-..	4,5	5500
	<b>N</b>	-6/01;-19/27	6,0	4200
	<b>N3</b>	-3/03	3,0	4200
<b>C</b>	<b>N</b>	-6/01;-19/27	6,0	4200
<b>PFAFF</b> <b>483</b>				
<b>A</b>		-19/..;-193/01; -731/...-6/01;-748/...-...;	4,5	6000
	<b>N 3,5</b>	-34/01;-748/...-...	3,5	6000
	<b>N</b>	-944/07	6,0	3500
<b>B</b>		-8/01;-17/31;-19/..; -39/..;-151/02;-193/01; -731/...-6/01;-748/...-...	4,5	5500
		-734/99	4,5	3500
	<b>N 3,5</b>	-34/01;-748/...-...	3,5	5500
	<b>N</b>	-944/07	6,0	3500
<b>C</b>	<b>N</b>	-6/01;-748/...-...	6,0	5000
		-944/07	6,0	3500
▲ Abhängig von Material und Arbeitsgang. Depending on material and operation.		▲ Fonction des matières et de l'opération. Dependiente del material y de la operación.		

## Technische Daten PFAFF 481 / 483

Stichtyp: 301 (Doppelstepstich)  
Ausführungsart: A, B und C  
Großer Greifer (außer A - Ausführung)  
Handrad wirks. Ø: 65 mm  
Nadelsystem: 134  
Nadeldicke: siehe Tabelle Seite 12  
Durchgang unter dem Nähfuß: 7 bzw. 9 mm  
Durchgangsbreite: 260 mm  
Durchgangshöhe: 130 mm  
Grundplattenmaße: 476 x 177 mm  
Stichzahl max.: siehe Tabelle Seite 26  
Stichlänge max.: siehe Tabelle Seite 26  
Arbeitsplatzbezogener Emissionswert bei  
Stichzahl  $n = 4800 \text{ min}^{-1}$ :  $L_{\text{pA}} \leq 82 \text{ dB (A)}$   
Geräuschmessung nach DIN 45 635-48-A-1  
Nettogewicht: Oberteil ca. 40 kg  
Bruttogewicht: ca. 48 kg

Konstruktions-, Gewichts- und Maßänderungen vorbehalten.

## Principales caractéristiques PFAFF 481 / 483

Type de point: 301 (point noué)  
Versions: A, B e C  
Versions: B et C Grant crochet  
Diamètre effectif du volant: 65 mm  
Système d'aiguilles: 134  
Grosseur d'aiguille: voir tableau 12  
Passage sous le pied presseur: 7 - 9 mm  
Largeur du passage sous le bras: 260 mm  
Hauteur du passage sous le bras: 130 mm  
Dimensions du plateau fondamental:  
476 x 177 mm  
Vitesse max.: voir tabl. page 26  
Longueur max. de point: voir tabl. page 26  
Niveau sonore relatif au poste de travail pour  
une vitesse  $n = 4800 \text{ min}^{-1}$ :  $L_{\text{pA}} \leq 82 \text{ dB (A)}$   
Mesure du bruit selon la norme DIN 45 635-48-A-1  
Poids net (tête): env. 40 kg  
Poids brut: env. 48 kg

Sous réserve de modifications.

## Specification PFAFF 481 / 483

Stitch type: 301 (lockstitch)  
Models: A, B and C  
Models B and C large hook  
Balance wheel: eff. dia 65 mm  
Needle system: 134  
Needle size: see table page 12  
Fabric clearance: 7 - 9 mm  
Fabric width: 260 mm  
Fabric clearance: 130 mm  
Bedplate dimensions: 476 x 177 mm  
Max. sewing speed: see table page 26  
Max. stitch length: see table page 26  
Workplace-related noise at sewing speed  
 $n = 4800 \text{ r.p.m.}$   $L_{\text{pA}} \leq 82 \text{ dB (A)}$   
Noise measurement according to DIN 45 635-48-A-1  
Net weight (head only): about 40 kg  
Gross weight : about 48 kg

Subject to alterations in design, dimensions and weight.

## Datos técnicos PFAFF 481 / 483

Tipo de puntada: 301 (pespunte)  
Tipos de máquinas: A, B et C  
Tipos de máquinas: B y C Garfio grande  
Diámetro efectivo del volante: 65 mm  
Sistema de agujas: 134  
Grosor de agujas: v. tabla pág. 12  
Paso bajo el prensatelas: 7 - 9 mm  
Anchura de pasaje: 260 mm  
Altura de pasaje: 130 mm  
Medidas de la placa base: 476 x 177 mm  
Punt/min. max.: v. tabla pág. 26  
Largo máx. de puntada: v. tabla pág. 26  
Nivel de ruido emitido, referido al puesto de  
trabajo, a una vlocidad de puntadas  
 $n = 4800 \text{ min}^{-1}$ :  $L_{\text{pA}} \leq 82 \text{ dB (A)}$   
Medición del ruido según DIN 45 635-48-A-1  
Peso neto (cabezal): 40 kg  
Peso bruto: 48 kg aprox

Salvo modificaciones!



**Europäische Union**  
Wachstum durch Innovation – EFRE



## PFAFF Industriesysteme und Maschinen AG

Hans-Geiger-Str. 12 - IG Nord  
D-67661 Kaiserslautern

Telefon: +49-6301 3205 - 0  
Telefax: +49-6301 3205 - 1386  
E-mail: [info@pfaff-industrial.com](mailto:info@pfaff-industrial.com)